

'13 ヴァンキッシュ リミテッドエディション 4000XG S A-RB 商品コード 5-SE40 H043

本体価格(税別) 59,000円

短縮コード **03237**

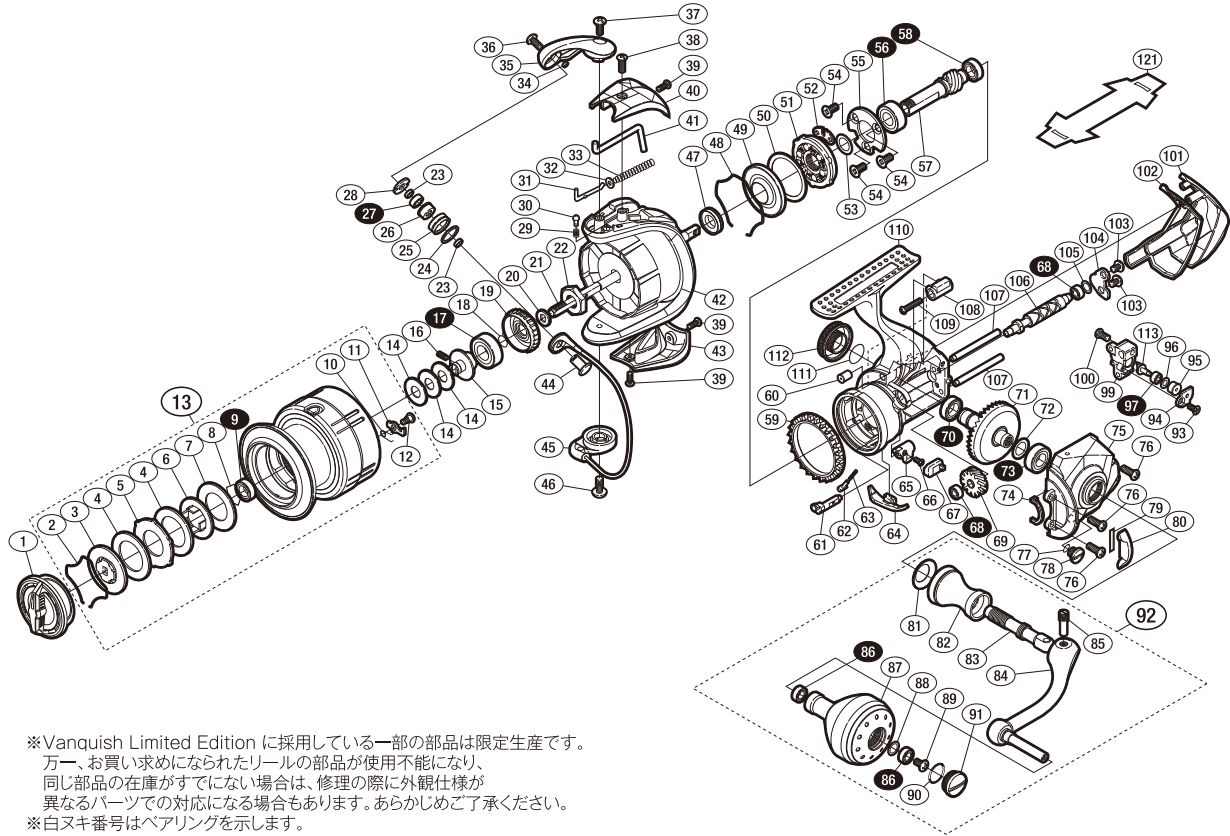

※Vanquish Limited Edition に採用している一部の部品は限定生産です。
 万一、お買い求めになられたリールの部品の使用不能になり、
 同じ部品の在庫がすでにない場合は、修理の際に外観仕様
 異なるパーツでの対応になる場合もあります。あらかじめご了承ください。
 ※白ヌキ番号はベアリングを示します。

調整座金類に関しては、必ずしも分解図中の表裏と一致しない場合がございますので、
 ご了承ください。(商品により使用している場合とそうでない場合がございます。)

| 部品番号 | 部品名 | 本体価格 (税別) |
|------|-------------------------|--------------|
| 1 | ドラッグノブ組 | 2,000 |
| 2 | 抜け止めバネ | 100 |
| 3 | 小判座金 | 800 |
| 4 | ドラッグ座金 | 100 |
| 5 | 耳付座金 | 500 |
| 6 | 小判座金 | 200 |
| 7 | ドラッグ座金 | 100 |
| 8 | ベアリング抜け止め | 50 |
| 9 | ボールベアリング(6×10×3 SARB) | 1,200 |
| 10 | スプールピンバネ | 100 |
| 11 | スプールピン | 100 |
| 12 | 固定ボルト | 100 |
| 13 | スプール組 | 10,000 |
| 14 | スプール座金 | 50 |
| 15 | メインシャフトベアリングガイド | 500 |
| 16 | セットスクリュー(M2×5) | 100 |
| 17 | ボールベアリング(8×16×5 SARB) | 1,200 |
| 18 | ラチェットバネ | 100 |
| 19 | ドラッグ音出シラチェット | 200 |
| 20 | スプール受け | 100 |
| 21 | メインシャフト | 1,000 |
| 22 | ロータリーナット | 300 |
| 23 | ラインローラーベアリングカラー | 200 |
| 24 | ラインローラースペーサー | 50 |
| 25 | ラインローラー | 1,000 |
| 26 | ラインローラーフッシュ | 100 |
| 27 | ボールベアリング(4×7×2.5 RSARB) | 1,200 |
| 28 | ラインローラー受け | 100 |
| 29 | 音出シバネ | 100 |
| 30 | 音出シピン | 100 |
| 31 | アームバネガイド(A) | 100 |
| 32 | アームバネガイド(A) カラー | 100 |
| 33 | アームカムバネ | 100 |
| 34 | ラインローラー注油穴キャップ | 100 |
| 35 | アームカム | 500 |
| 36 | 固定ボルト | 200 |
| 37 | 固定ボルト | 50 |
| 38 | 固定ボルト | 50 |
| 39 | 固定ボルト | 50 |
| 40 | アームカムバネカバー | 800 |

| 部品番号 | 部品名 | 本体価格 (税別) |
|------|------------------------|--------------|
| 41 | 内ゲリレバー | 200 |
| 42 | ローター | 5,000 |
| 43 | ペール取付ケカバー | 800 |
| 44 | アーム固定軸 | 500 |
| 45 | ペール組 | 3,000 |
| 46 | 固定ボルト | 50 |
| 47 | ローターカラー | 200 |
| 48 | ローラークラッチシール抜け止め | 100 |
| 49 | ローラークラッチシール | 200 |
| 50 | ローラークラッチアウター座金 | 100 |
| 51 | ローラークラッチ組 | 1,000 |
| 52 | ローラークラッチ板 | 100 |
| 53 | 座金 | 50 |
| 54 | 固定ボルト | 100 |
| 55 | ベアリング押サエ板 | 200 |
| 56 | ボールベアリング(7×14×5 RSARB) | 1,200 |
| 57 | ビニオンギア | 1,100 |
| 58 | ボールベアリング(6×10×3 SARB) | 1,200 |
| 59 | フリクションリング | 300 |
| 60 | ボディフランジシール | 200 |
| 61 | ストッパーカム | 200 |
| 62 | ストッパーバネガイド | 100 |
| 63 | クリックバネ | 100 |
| 64 | 内ゲリ当たり | 100 |
| 65 | ストッパーレバー | 500 |
| 66 | 固定ボルト | 100 |
| 67 | ストッパーレバーカバー | 200 |
| 68 | ボールベアリング(3×6×2.5 SARB) | 1,200 |
| 69 | ウォームシャフトギア | 500 |
| 70 | ボールベアリング(7×11×3 SARB) | 1,200 |
| 71 | ドライブギア組 | 2,000 |
| 72 | 座金(7×10) | 50 |
| 73 | ボールベアリング(7×13×4 SARB) | 1,200 |
| 74 | フタフランジシール | 200 |
| 75 | フタ | 5,000 |
| 76 | 固定ボルト | 50 |
| 77 | Oリング | 100 |
| 78 | 注油穴キャップ | 300 |
| 79 | フリクションリングスペーサーシート(調整用) | 50 |
| 80 | フリクションリングスペーサー | 200 |

| 部品番号 | 部品名 | 本体価格 (税別) |
|------|------------------------|--------------|
| 81 | ハンドル軸シール | 200 |
| 82 | ハンドル軸ツバ | 4,000 |
| 83 | ハンドル軸 | 500 |
| 84 | ハンドル | 7,500 |
| 85 | ハンドル軸ボルト | 300 |
| 86 | ボールベアリング(4×7×2.5 SARB) | 1,200 |
| 87 | ハンドルノブ | 7,000 |
| 88 | 座金 | 150 |
| 89 | 固定ボルト | 50 |
| 90 | Oリング | 50 |
| 91 | ハンドルキャップ | 500 |
| 92 | ハンドル組 | 18,000 |
| 93 | 固定ボルト | 50 |
| 94 | ウォームシャフトピン押サエ板 | 300 |
| 95 | ウォームシャフトピンカラー | 200 |
| 96 | 座金 | 50 |
| 97 | ボールベアリング(2×5×2.5 SARB) | 1,200 |
| 99 | 摺動子 | 500 |
| 100 | 固定ボルト | 50 |
| 101 | ボディガード | 1,000 |
| 102 | ボディカバー | 100 |
| 103 | 固定ボルト | 50 |
| 104 | ウォームシャフトカバー | 200 |
| 105 | 座金 | 50 |
| 106 | ウォームシャフト | 1,000 |
| 107 | 摺動子ガイド | 200 |
| 108 | ボディガードカラー | 200 |
| 109 | 固定ボルト | 50 |
| 110 | ボディ | 10,000 |
| 111 | Oリング | 100 |
| 112 | ハンドルスクリュウキャップ | 1,500 |
| 113 | ウォームシャフトピン | 300 |
| 121 | 脚保護シート (付属品) | 200 |
| | | |
| | | |
| | | |
| | | |
| | | |
| | | |
| *F01 | リール袋 (付属品) | 1,200 |
| TRST | 取扱説明書 (付属品) | 100 |
| BNKI | 分解図 (付属品) | 100 |
| ITOS | スプール糸止メシール (付属品) | 100 |