

07 セフィアBB 2500S



商品コード 5 - SD62 E027

本体価格(税別) 15,500円

短縮コード 02199

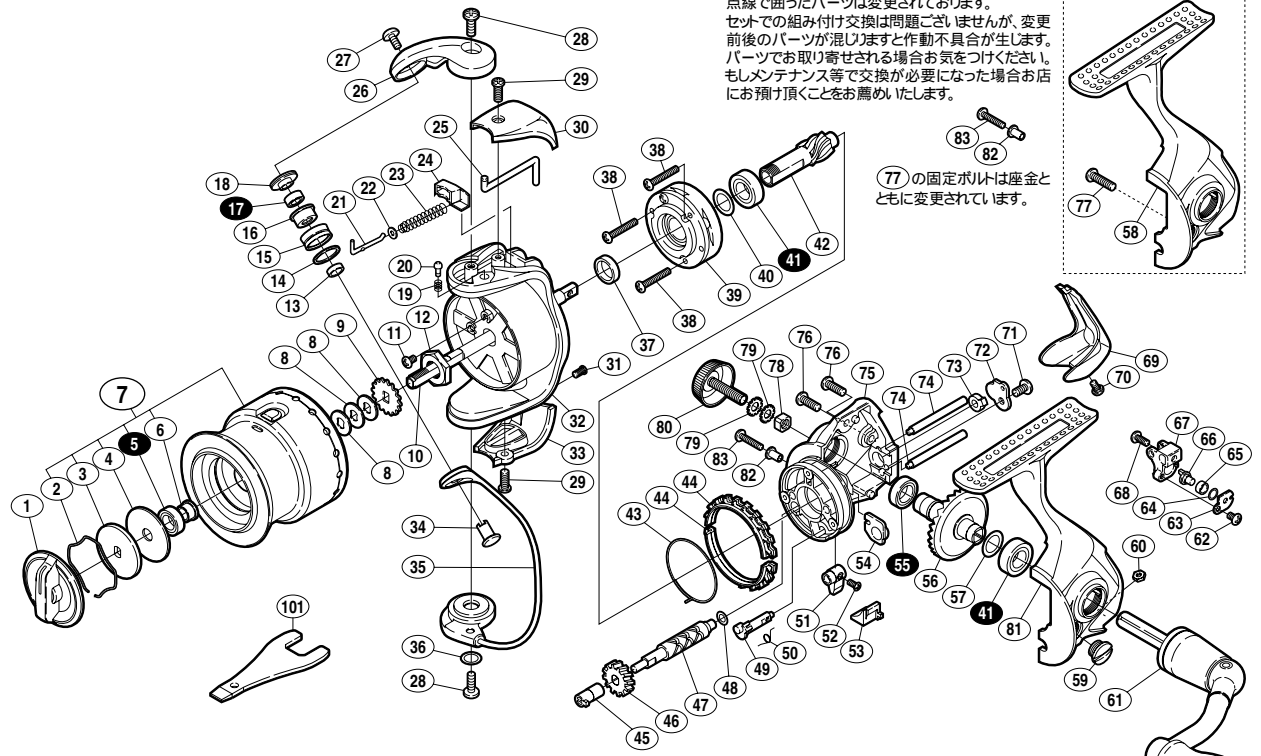

点線で囲ったパーツは変更されており、セットでの組み付け交換は問題ございませんが、変更前後のパーツが混じりますと作動不具合が生じます。パーツでお取り寄せされる場合お気をつけください。もしメンテナンス等で交換が必要になった場合お店にお預け頂くことをお勧めいたします。

77の固定ボルトは座金とともに変更されています。

白ヌキ番号はベアリングを示します

調整座金類に関しましては、必ずしも分解図中の表現と一致しない場合がございますので、ご了承下さい。(商品により使用している場合とそうでない場合がございます。)

部品番号	部品名	本体価格(税別)
1	ドラグツマミ組	500
2	抜ケ止メバネ	100
3	小判座金	50
4	ドラグ座金	50
5	A R B(6 x 10 x 3)	800
6	スプールベアリング間座	50
7	スプール組	2,300
8	スプール座金	50
9	スプール受け	50
10	スプール軸	300
11	固定ボルト	50
12	回転枠ナット	100
13	アームローラーベアリングカラー	100
14	アームローラー Spacer	100
15	アームローラー	500
16	アームローラーブッシュ	50
17	A R B(4 x 7 x 2.5)	800
18	アームローラー座金	100
19	音出シバネ	100
20	音出シピン	100
21	アームバネガイド(A)	100
22	アームバネガイド(A)カラー	100
23	アームカムバネ	100
24	アームカムバネシート	100
25	内ゲリレバー	200
26	アームカム	200
27	固定ボルト	50
28	固定ボルト	50
29	固定ボルト	50
30	アームカムバネカバー	500
31	固定ボルト	50

部品番号	部品名	本体価格(税別)
32	回転枠	500
33	取付ケカムカバー	500
34	アーム固定軸	200
35	ベールアーム組	1,300
36	座金	50
37	回転枠リング	100
38	固定ボルト	50
39	ローラークラッチ組	1,000
40	座金	50
41	A R B(7 x 13 x 4)	800
42	ピニオンギヤ	600
43	フリクションバネ	100
44	フリクションリング	300
45	クロスギヤブッシュ(前)	100
46	クロスギヤ用ギヤ	100
47	クロスギヤ軸	500
48	座金	50
49	ストッパーカム	200
50	クリックバネ	100
51	ストッパーツマミ	200
52	固定ボルト	100
53	ストッパーツマミカバー	200
54	ピニオンギヤブッシュ	100
55	A R B(7 x 11 x 3)	800
56	マスターギヤ	400
57	座金(7 x 10)	50
59	注油穴キャップ	100
60	固定ナット	100
61	ハンドル組	2,000
62	固定ボルト	50
63	クロスギヤピン押サエ板	100

部品番号	部品名	本体価格(税別)
64	座金	50
65	クロスギヤピンカラー	100
66	クロスギヤピン	300
67	摺動子	700
68	固定ボルト	50
69	本体ガード	500
70	固定ボルト	50
71	固定ボルト	50
72	クロスギヤ軸カバー	100
73	クロスギヤブッシュ(後)	100
74	摺動子ガイド	100
75	脚無シ本体	700
76	固定ボルト	50
78	防水キャップホルミ止メ	50
79	歯付座金(外歯)3.5	50
80	防水キャップ	200
81	脚付キフタ	1,300
82	座金	100
83	固定ボルト	50
101	リールレンチ (付属品)	300
*F01	リール袋 (付属品)	300
TRST	取扱説明書 (付属品)	100
BNKI	分解図 (付属品)	100
SPEC	スベック説明用紙 (付属品)	100
58	脚付キフタ (旧部品)	1,300
77	固定ボルト (旧部品)	50